

Manuel de l'Utilisateur

Amplificateur-Mélangeur Commercial

MODÈLE:
PR-130BT / PR-240BT



Les spécifications sont sujettes à changement sans préavis

CONSIGNES DE SÉCURITÉ IMPORTANTES

- Lisez ces instructions - Toutes les instructions de sécurité et d'utilisation doivent être lues avant d'utiliser ce produit.
- Conservez ces instructions - Les instructions de sécurité et d'utilisation doivent être conservées pour référence future.
- Tenez compte de tous les avertissements – Tous les avertissements sur l'appareil et dans le mode d'emploi doivent être respectés.
- Suivez toutes les instructions - Toutes les instructions de fonctionnement et d'utilisation doivent être suivies.
- N'utilisez pas cet appareil près de l'eau - L'appareil ne doit pas être utilisé près de l'eau ou de l'humidité - par exemple, dans un sous-sol humide ou près d'une piscine, etc...
- Nettoyer uniquement avec un chiffon sec.
- Ne bloquez aucune bouche d'aération. Installer conformément aux instructions du fabricant.
- Ne pas installer à proximité de sources de chaleur telles que des radiateurs, des registres de chaleur, des poêles ou d'autres appareils (y compris des amplificateurs) qui produisent de la chaleur, sans une ventilation adéquate.
- N'annulez pas l'objectif de sécurité de la fiche polarisée ou de mise à la terre. Une fiche polarisée a deux lames dont l'une est plus large que l'autre. Une fiche de mise à la terre a deux lames et une troisième broche de mise à la terre. La lame large ou la troisième dent est prévue pour votre sécurité. Si la fiche fournie ne rentre pas dans votre prise, consultez un électricien pour remplacer la prise obsolète.
- Protégez le cordon d'alimentation contre les piétinements ou les pincements, en particulier au niveau des fiches, des prises de courant et au point de sortie de l'appareil
- Utilisez uniquement les pièces jointes/accessoires spécifiés par le fabricant.
- Utilisez uniquement le chariot, le support, le trépied, le support ou la table spécifiés par le fabricant ou vendus avec l'appareil. Lorsqu'un chariot est utilisé, faites preuve de prudence lorsque vous déplacer la combinaison chariot/appareil pour éviter les blessures dues au renversement.
- Débranchez l'appareil pendant les orages ou lorsqu'il n'est pas utilisé pendant de longues périodes.
- Confiez tous les entretiens à un personnel de service qualifié. Une réparation est nécessaire lorsque l'appareil a été endommagé de quelque manière que ce soit, comme le cordon d'alimentation ou la prise est endommagé, du liquide a été renversé ou des objets sont tombés dans l'appareil, l'appareil a été exposé à la pluie ou à l'humidité, ne fonctionne pas normalement, ou a été lâché.
- Veillez garder l'appareil dans un environnement bien ventilé.
- AVERTISSEMENT : Pour réduire le risque d'incendie ou de choc électrique, n'exposez pas cet appareil à la pluie ou à l'humidité. L'appareil ne doit pas être exposé aux gouttes ou aux éclaboussures et aucun objet rempli de liquide, tel que des vases, ne doit être placé sur l'appareil.
- AVERTISSEMENT : La fiche secteur ou l'entrée de l'appareil est utilisée comme dispositif de déconnexion, le dispositif de déconnexion doit rester facilement utilisable.
- Sources d'alimentation – Ce produit ne doit être utilisé qu'à partir du type de source d'alimentation indiqué sur l'étiquette signalétique. Si vous n'êtes pas sûr du type d'alimentation électrique de votre domicile, consultez votre revendeur de produits ou votre compagnie d'électricité locale. Pour les produits destinés à fonctionner à partir d'une batterie ou d'une autre source, reportez-vous aux instructions d'utilisation.
- Contrôle de sécurité - À la fin de tout entretien ou réparation de ce produit, demandez au technicien de service d'effectuer des contrôles de sécurité pour déterminer que les produits sont en bon état de fonctionnement.
- Ne touchez pas les parties conductrices des bornes de sortie pour éviter les chocs électriques dangereux. Le câblage externe connecté aux bornes nécessite une installation par une personne formée ou l'utilisation de fils ou de cordons préfabriqués.
- Cet équipement est réservé à un usage commercial et professionnel.
- Ce produit est conforme aux réglementations européennes WEEE. L'élimination des produits en fin de vie ne doit pas être traitée comme un déchet municipal. Veuillez vous référer à vos réglementations locales pour obtenir des instructions sur la mise au rebut appropriée de ce produit.
- Pour éviter tout choc électrique dangereux, ne touchez pas les parties conductrices de la borne de sortie. Le câblage externe connecté aux bornes nécessite une installation par un technicien qualifié ou l'utilisation de fils ou de cordons prêts à l'emploi.
- Veillez placer l'appareil à des endroits proches de la prise de courant pour une déconnexion rapide de l'alimentation en cas d'urgence.



Borne de mise à la terre de protection. Cet appareil doit être connecté à une prise de courant avec une mise à la terre de protection.



Cet éclair est destiné à alerter l'utilisateur de la présence d'une "tension dangereuse" non isolée sur les bornes de sortie pouvant être d'une amplitude suffisante pour constituer un risque de choc électrique. Le câblage externe connecté aux bornes nécessite une installation par une personne formée ou l'utilisation de fils ou de cordons préfabriqués.



CAUTION
RISK OF ELECTRIC SHOCK
DO NOT OPEN



ATTENTION : Pour réduire le risque d'électrocution, ne retirez aucun couvercle. Aucune pièce réparable par l'utilisateur à l'intérieur. Confiez l'entretien à un personnel de service qualifié uniquement.



Le symbole d'éclair avec une pointe de flèche dans le triangle équilatéral est destiné à alerter l'utilisateur de la présence d'une "tension dangereuse" non isolée dans le boîtier du produit qui peut être d'une amplitude suffisante pour constituer un risque de choc électrique.



Le point d'exclamation dans le triangle équilatéral est destiné à alerter l'utilisateur de la présence d'instructions importantes de fonctionnement et d'entretien (réparation) dans la documentation accompagnant cet appareil.

ATTENTION: Pour éviter les chocs électriques, n'utilisez pas cette fiche polarisée avec une rallonge, une prise ou une autre prise à moins que les lames ne puissent être complètement insérées pour éviter l'exposition des lames..

Table des Matières

Introduction	4
Caractéristiques	5
Contrôles	6-7
Installation	8-9
Branchements	10-13
Fonctionnement	14-16
Spécifications	17



21000 Transcanadienne
Baie d'Urfé, Québec, H9X 4B7
Téléphone: 1-877-374-5266
Fax: 888-918-2244

www.eriksoncommercial.com

Copyright © 2022 Exertis | Jam. Tous droits réservés

Introduction

Bienvenue

Merci d'avoir choisi cet amplificateur-mélangeur Quest Commercial de Série PR.

Les mélangeurs-amplificateurs commerciaux Quest sont la solution ultime pour les systèmes de distribution sonore dans les locaux commerciaux de petite et moyenne taille, offrant la meilleure et la plus haute qualité audio à un prix abordable. Ces modèles disposent d'un amplificateur de puissance à tension constante permettant une utilisation en 70/100V ou en basse impédance de 4 Ohms. Le PR-130BT peut délivrer une puissance de 130 Watts, et le PR-240BT une puissance de 240 Watts. Ils offrent six canaux d'entrées (bornier/RCA) avec des contrôles de niveau indépendants pour faciliter la connexion des sources sonores. Il dispose d'une entrée d'appel téléphonique pour la connexion à un système téléphonique pour l'annonce, d'une entrée micro numérique à distance sur RJ45 pour la connexion à un microphone d'appel RM6, 6 zones. Une fonction d'attente musicale est également disponible pour les entreprises souhaitant améliorer l'expérience téléphonique de leurs clients. Lorsque vous connectez ces mélangeurs à un système de télécommunications, les clients peuvent écouter de la musique ou des messages préenregistrés pendant qu'ils attendent.

Avec un bon entretien et une ventilation suffisante, votre produit vous donnera entière satisfaction pendant de nombreuses années. Enregistrez le numéro de série ci-dessous pour référence future:

Numéro de Série : _____

Date d'achat : _____

Déballage et installation

Bien que votre amplificateur Quest Commercial ne soit pas compliqué à installer ou difficile à utiliser, il vous faudra quelques minutes de votre temps pour lire ce manuel afin de câbler correctement l'installation et de vous familiariser avec ses fonctionnalités et comment les utiliser. Veuillez faire très attention lorsque vous déplacez l'appareil et/ou l'emballez s'il s'avère nécessaire de renvoyer l'appareil pour réparation. Ne placez jamais l'appareil près d'un radiateur, devant des bouches de chauffage, à la lumière directe du soleil ou dans un endroit excessivement humide ou poussiéreux, afin d'éviter tout dommage et de garantir une utilisation longue et fiable.

Branchez votre appareil aux composants du système comme décrit dans les pages suivantes.

Caractéristiques

Les amplificateurs mélangeurs PR-130BT et PR-240BT sont des solutions complètes d'amplificateurs mélangeurs tout-en-un pour les applications commerciales et industrielles. Ces unités à faible coût offrent toutes les fonctionnalités nécessaires dans un format simple.

- 4 entrées micro/ligne symétriques, avec alimentation fantôme 48V.
- 2 entrées Aux, 1 sortie Ligne, et 1 sortie Link, toutes sur connecteurs RCA.
- Sorties 6 Zones avec contrôle de volume discret.
- Entrée pour microphone d'annonce 6 zones sur RJ45 (microphone 6 zones non inclus)
- Entrées pour annonce par téléphone et sortie pour musique sur attente (MoH) avec commandes de volume.
- Priorité avec contrôle du niveau d'atténuation et sélecteur de canal.
- Déclencheurs pour enregistrer/écouter des messages.
- Connecteurs Phoenix/Euro.
- Approuvé CSA/UL.
- Classe D et alimentation universelle
PR-130A/BT @ 120V / 2.2A
PR-240A/BT @ 120V / 3.8A.
- Solution tout-en-un pour les applications commerciales et industrielles.
- Lecteur multimédia intégré avec Bluetooth, lecteur MP3 sur clé USB et carte SD, syntonisateur FM et enregistrement
- Contrôles des graves et des aigus.
- Garantie de trois ans.

Contrôles

PANNEAU AVANT



[Figure 1.1 Schéma du panneau avant]

1. Lecteur multimédia intégré (Bluetooth/MP3/FM).
2. Sélecteurs et indicateurs de sortie des zones de haut-parleurs.
3. Contrôle du volume de sortie pour chaque zone.
4. Indicateurs d'état (Protect/Output level/AC power).
5. Interrupteur d'alimentation.
6. Contrôle du volume principal.
7. Contrôle de tonalité à 2 bandes, Graves (100Hz), Aigus (10kHz).
8. Sélecteur et indicateur de source AUX et Média.
9. Contrôle du niveau d'entrée de l'entrée AUX et des autres canaux d'entrées.

PANNEAU ARRIÈRE

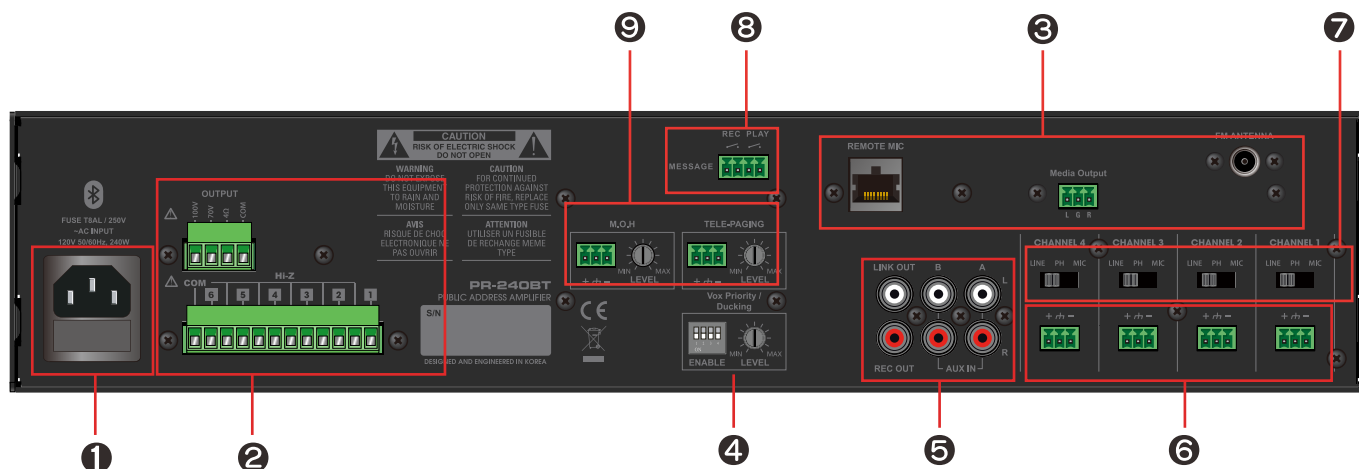

[Figure 1.2 Schéma du panneau arrière]

1. Entrée CA 120V 50/60 Hz avec fusible.
2. Connecteurs de sortie haut-parleurs (zone individuelle et sortie 100 V, 4 ohms, 70 V).
3. Antenne FM, sortie ligne du module multimédia et prise d'entrée de micro d'annonce (RM6).
4. Priorité avec contrôle du niveau d'atténuation et sélecteur de canal.
5. 2 entrées Aux, 1 sortie Ligne et 1 sortie Link.
6. 4 entrées symétriques Micro/Ligne avec alimentation fantôme 48V.
7. Sélecteur Ligne / fantôme / Micro pour chacun des canaux.
8. Déclencheur pour enregistrer et jouer des messages pré-enregistrés.
9. Entrées pour annonce par téléphone et sortie pour musique sur attente (MoH) avec commandes de volume.

Installation

ATTENTION: Avant de commencer, assurez-vous que votre amplificateur mélangeur est débranché de la source d'alimentation, que l'interrupteur d'alimentation est en position "OFF" et que toutes les commandes de volume sont réglées au niveau minimum (tournées dans le sens antihoraire).

Emplacement:

Sortir l'appareil de son emballage (le conserver pour tout retour en atelier). Les amplificateurs mélangeurs PR-130BT et PR-240BT peut être installé dans un rack d'équipement standard de 19" ou sur une étagère. Pour installer l'unité dans un rack d'équipement standard de 19 pouces, veuillez utiliser les oreilles de rack fournies avec l'unité. Ne montez pas plusieurs unités directement les unes sur les autres, laissez un espace de 2U entre les unités pour le refroidissement par convection. Si une installation sur une table ou une étagère est l'itinéraire choisi, assurez-vous de choisir une surface plane, avec 12 pouces (environ 30 cm) d'espace d'air autour de l'unité pour le refroidissement par convection, et qui est libre de liquides ou d'autres dangers similaires.

Pour choisir un emplacement approprié pour votre équipement, vous devez tenir compte de la distance entre l'amplificateur mélangeur et les enceintes, la nécessité d'accéder à l'équipement pour changer de source ou régler le volume, la proximité des prises électriques, etc. Vous devez déterminer la longueur des câbles utilisés pour connecter votre équipement aux enceintes. Selon le type d'enceintes et la longueur des câbles, vous pouvez choisir d'acheminer les signaux vers haut-parleurs en basse impédance ou en tension constante.

Si vous utilisez des haut-parleurs à basse impédance, vous devez les brancher à l'une des sorties basse impédance (4 ohms) de l'amplificateur-mélangeur avec des câbles d'enceintes. Attention toutefois au diamètre et à la longueur des câbles. Si vous utilisez des haut-parleurs avec transformateurs 70V intégrés, souvent appelés systèmes à tension constante, veuillez les brancher à l'une des sortie haute impédance (70V/100V). L'avantage de ces systèmes est qu'ils permettent l'utilisation de longs câbles pour connecter plusieurs enceintes au même amplificateur. Les amplificateurs mélangeurs de la série PR sont idéaux pour ce type d'application car ils sont équipés de transformateurs de sortie 70/100V.

Utilisation des supports de rack

Comment installer les supports de rack.

1. Repérez les deux supports de rack et les quatre vis fournies.
2. Placez un support de rack au ras de l'avant droit du châssis.
3. Insérez une vis dans le trou inférieur du support de rack et du châssis. Vissez-le.
4. Insérez une vis dans le trou supérieur du support de rack et du châssis. Vissez-le.
5. Répétez les étapes 2 à 4 pour le côté gauche du châssis.
6. Retirez les quatre pattes du dessous de l'appareil.
7. Veuillez vous référer à la figure 2.1

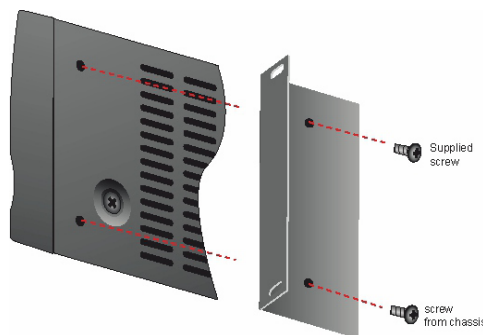

[Figure 2.1 Comment installer les supports de rack]

Sélection des haut-parleurs

Lors de la sélection des haut-parleurs, vous devez tenir compte de quelques facteurs importants, tels que l'emplacement de l'amplificateur-mélangeur, le type de haut-parleurs et la nécessité d'utiliser un système de distribution 70V. Les sections suivantes expliquent comment brancher des haut-parleurs à basse impédance, ou un système à tension constante dans une installation typique.

Utiliser des enceintes passives (basse impédance)

Avant d'utiliser des enceintes à faible impédance (4 ou 8 ohms), vous devez d'abord déterminer l'emplacement de votre amplificateur mélangeur. Si les enceintes sont à moins de 30 mètres, vous pouvez brancher l'amplificateur directement aux enceintes en mode basse impédance.

Assurez-vous de vérifier l'impédance des haut-parleurs. La sortie 4 Ohms permet de brancher une enceinte 4 Ohms ou deux enceintes 8 ohms en parallèle. Si les enceintes sont à plus de 30 mètres (environ), il est préférable d'utiliser un système à tension constante.

Utilisation d'un système à tension constante

Si votre configuration comporte de nombreux haut-parleurs et de longs câbles, vous pouvez envisager d'utiliser un système à tension constante de 70 ou 100V. Ce type de système est devenu la norme dans le domaine des installations au milieu du 20ème siècle car il offrait une solution efficace pour l'utilisation d'enceintes multiples et de longs câbles. Il s'inspire des réseaux électriques longue distance qui utilisent une tension accrue et un courant réduit pour transporter une puissance très élevée sur de longues distances avec des câbles plus abordables et de diamètre relativement petit. La tension est ensuite réduite puis acheminée vers le consommateur sur un câble court et de gros diamètre.

Le même principe s'applique aux systèmes audios à tension constante. Un transformateur branché à la sortie de l'amplificateur augmente la tension et réduit le courant de sortie, permettant l'utilisation de câbles longs et de plus petit diamètre pour relier plusieurs haut-parleurs équipés de transformateurs abaisseurs. Pour l'économie, la norme 70V a été adoptée aux États-Unis car un conduit électrique est requis sur les lignes avec des tensions supérieures à 100V de crête à crête. Les systèmes de sonorisation commerciaux, tels que ceux installés dans les écoles, les immeubles de bureaux et les restaurants, utilisent souvent un système de distribution à tension constante lorsque plusieurs haut-parleurs sont branchés dans différentes zones.

De nombreux haut-parleurs avec transformateurs sont produits par différents fabricants. La plupart de ces haut-parleurs fournissent des points de prise sur le transformateur pour permettre de distribuer la puissance aux haut-parleurs et de régler leurs niveaux séparément. Les amplificateurs-mélangeurs Quest Commercial ont un transformateur intégré pour augmenter la tension de sortie et réduire le courant afin que plusieurs haut-parleurs (avec transformateurs) puissent être branchés à l'aide de longs câbles. Les systèmes à tension constante permettent l'utilisation de câbles de 1 à 1,6 mm de diamètre, selon leur longueur (les câbles longs doivent avoir un diamètre supérieur).

Une façon simple de représenter une tension constante est de diviser la puissance en Watts de l'amplificateur par le nombre de haut-parleurs utilisés. Par exemple, pour connecter dix haut-parleurs à la sortie d'un amplificateur PR-130BT, utilisez un haut-parleur dont le transformateur fournit un point de prise d'environ 10 Watts. 130 Watts divisés par 10 haut-parleurs donnent 13 Watts par haut-parleur, mais il faut toujours garder un coussin d'environ 15 à 20% de la puissance de l'ampli pour être sûr de ne pas surcharger l'ampli.

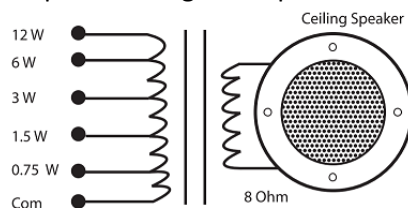

Typical ceiling speaker with onboard transformer and six power taps. These power taps also control volume level for sound balancing.

[Figure 2.2 Haut-parleur à tension constante]

Branchements

Branchement des enceintes

Branchez les haut-parleurs aux connecteurs de sortie du bornier à l'arrière. N'allumez jamais l'amplificateur lorsque les enceintes ne sont pas branchées aux sorties. Lorsque vous utilisez la sortie 4 Ohms, vous devez brancher des enceintes avec une impédance minimale de 4 Ohms (4 Ohms ou plus).

Pour un fonctionnement à 70 V, connectez l'entrée positive du haut-parleur à la borne 70 V et l'entrée négative à la borne COM (masse). Connectez ensuite les autres enceintes les unes après les autres en parallèle.

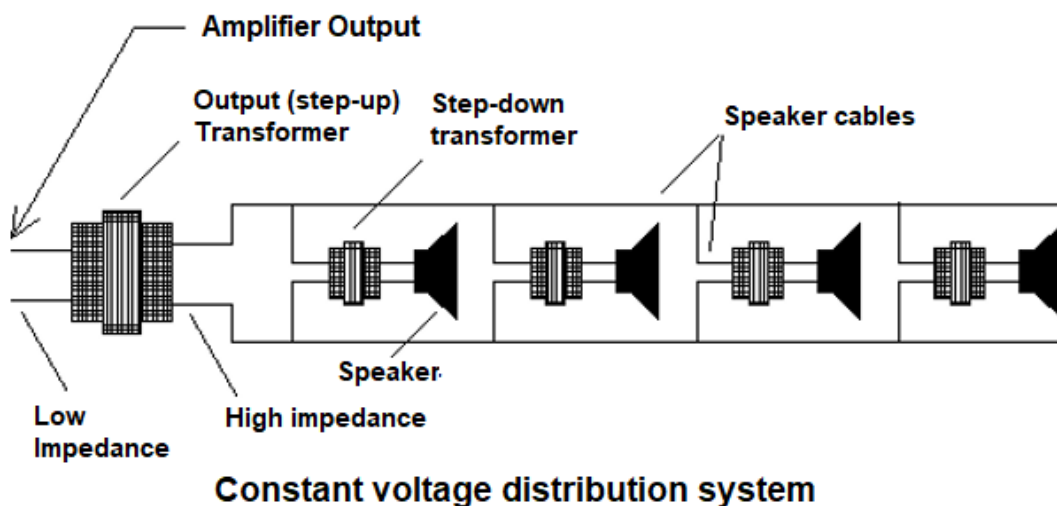

[Figure 2.3 Branchement de haut-parleur à tension constante]

Étant donné que les amplificateurs mélangeurs de la série PR ont 6 zones de sortie en mode 70V, vous pouvez créer des environnements audio séparés en utilisant jusqu'à six sorties de l'appareil.

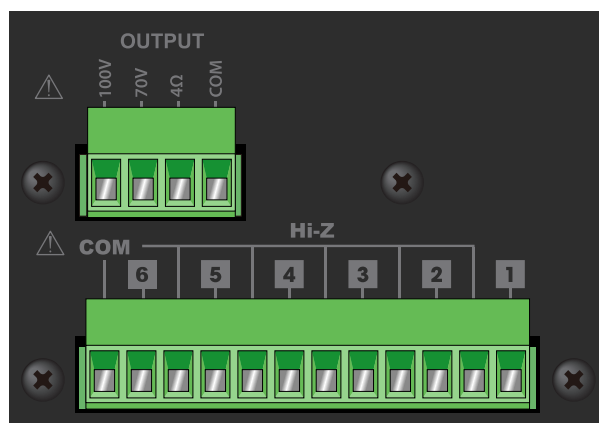

[Figure 2.3 Connecteurs de sortie de haut-parleur]

Branchement des sources audio

Branchez ensuite les sources sonores aux connecteurs d'entrée du bornier à l'arrière. Si votre console ou source a des sorties symétriques, utilisez des connexions et des connecteurs à trois conducteurs symétriques (vous pouvez utiliser des connexions asymétriques, mais vous obtiendrez une meilleure qualité sonore et moins de bruit si vous utilisez des connexions symétriques).

Réglez toutes les commandes de niveau d'entrée (sur le devant) au minimum ("-MIN"). Branchez ensuite le cordon d'alimentation à une prise de courant mise à la terre.

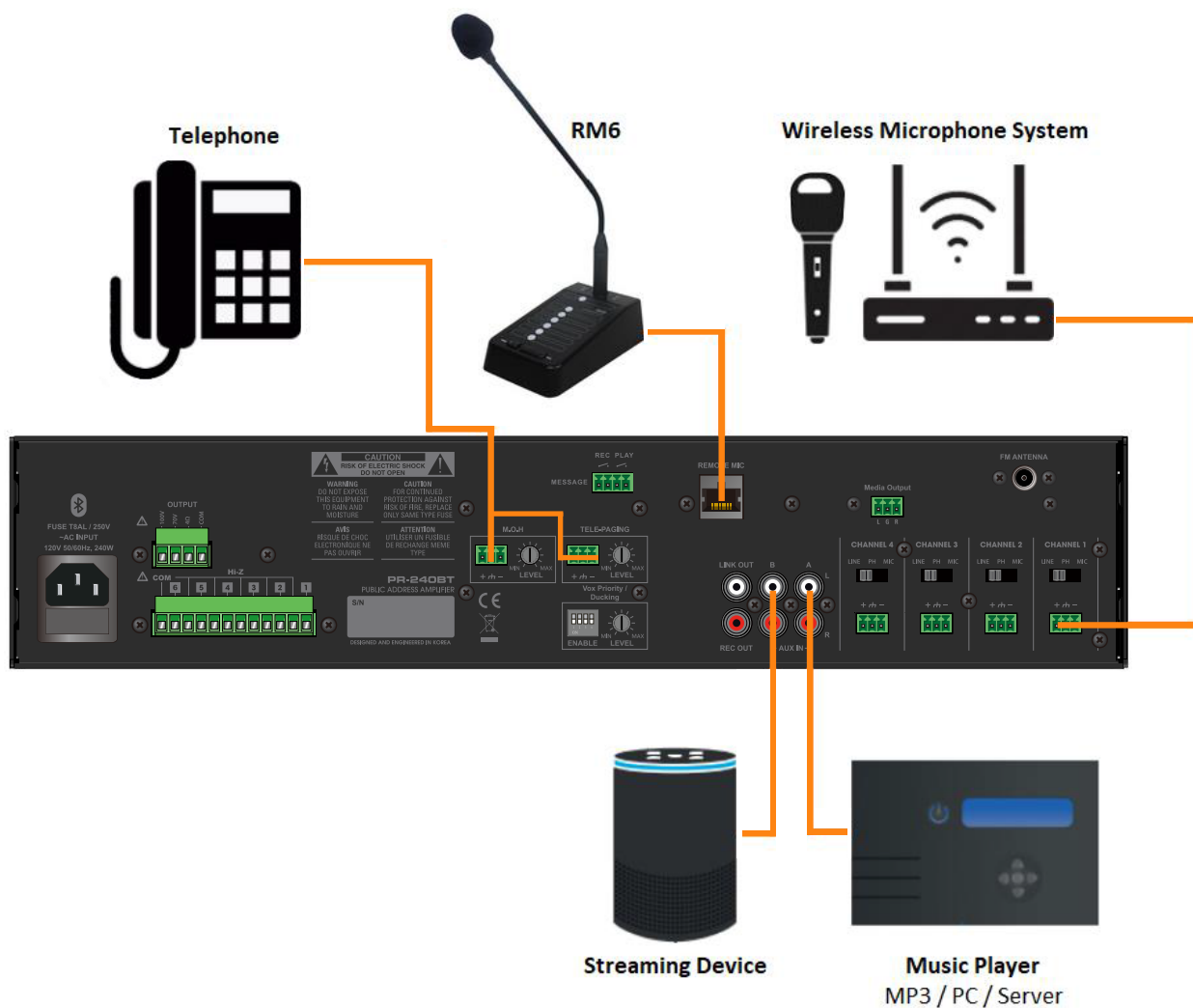

[Figure 2.4 Exemple de branchement]

Guide de câblage

Choisissez le connecteur d'entrée et le câble approprié pour chaque source.

Nous recommandons l'utilisation de câbles équilibrés de calibre 22 à 24 préassemblés ou assemblés par des professionnels. La figure 2.1 montre les schémas de connexion des différents connecteurs. Les connecteurs d'entrée RCA peuvent également être utilisés comme entrées asymétriques.

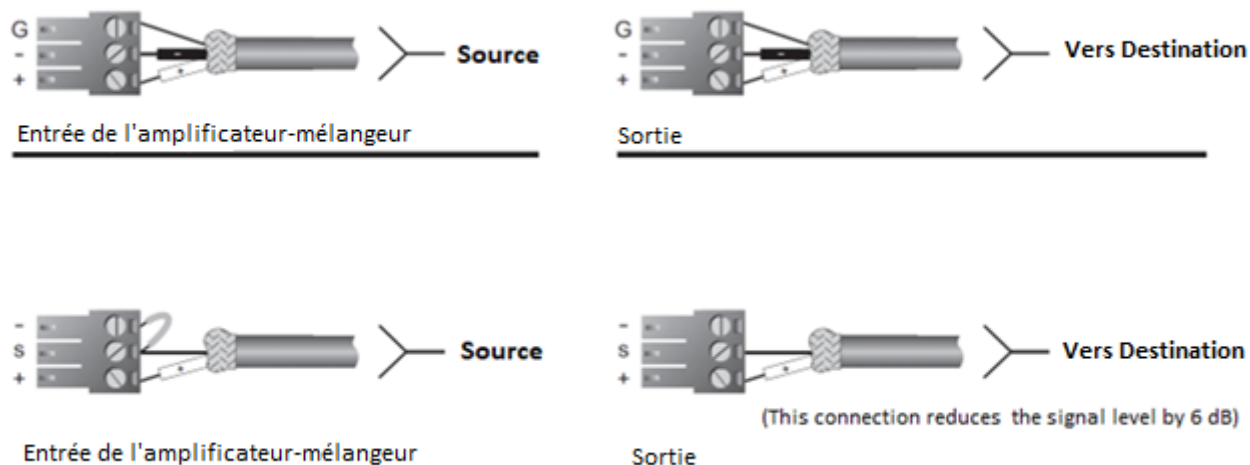

[Figure 2.5 Câbles d'entrée et connecteurs]

Branchez des microphones ou des sources de niveau ligne symétriques aux entrées symétriques de l'amplificateur mélangeur. Ajustez le gain en conséquence. Branchez les signaux asymétriques de niveau ligne aux connecteurs RCA.

Choisissez le connecteur de sortie et le câble approprié pour chaque source.

Pour les connecteurs de sortie de l'amplificateur, nous recommandons l'utilisation de câbles d'enceintes préassemblés ou assemblés par des professionnels de haute qualité et de calibre suffisant. Vous pouvez utiliser des borniers enfichables pour vos connecteurs de sortie. Pour éviter tout risque de court-circuit, enveloppez ou isolez les connecteurs de haut-parleur exposés. À l'aide des directives ci-dessous, sélectionnez le calibre des câbles d'enceinte en fonction de la distance entre l'amplificateur et les enceintes. Les calibres de fil s'appliquent à la sortie de 4 ohms.

Distance	Calibre Recommandé
Jusqu'à 25 pi.	Cal-16
26 ~ 40 pi.	Cal-14
41 ~ 60 pi.	Cal-12
61 ~ 100 pi.	Cal-10
101ft ~ 150 pi.	Cal-8
151 ~ 200 pi.	Cal-6

[Table 2.1 Calibre de fil de haut-parleur recommandé pour un fonctionnement à 4 ohms]

NOTE: Le câblage personnalisé doit être effectué uniquement par du personnel qualifié. Un câblage de classe 2 est requis.

Guide de câblage - suite

ATTENTION : N'utilisez jamais de câble blindé pour les sortie de haut-parleurs.

Maintenez la polarité correcte sur les connecteurs de sortie.

Pour chaque canal de sortie, branchez le connecteur du bornier de sortie aux haut-parleurs.

Utilisez les bornes marquées COM et 4Ω / 8Ω pour les haut-parleurs à faible impédance, ou utilisez les bornes marquées 70V ou 100V et COM pour les haut-parleurs à haute impédance.

Branchez la borne COM à la borne négative (-) du haut-parleur ; connectez l'une des autres bornes à la borne positive (+) de l'enceinte.

L'impédance et la tension de sortie sont indiquées dans le tableau 2.2

PR-130A/130BT	4Ω / 22V	83Ω / 100V
PR-240A/240BT	4Ω / 31V	42Ω / 100V

[Table 2.2 Tension et impédance de sortie]

NOTE: Les impédances indiquées dans le tableau 2.1 représentent l'impédance totale de tous les haut-parleurs branchés.

CAUTION : N'utilisez jamais les bornes Low-Z (4 ohms) et Hi-Z (70 V ou 100 V) en même temps.

Fonctionnement

Contrôle du gain d'entrée du signal

Les amplificateurs-mélangeurs de la série PR peuvent accepter des signaux d'entrée micro ou ligne symétriques, grâce aux commutateurs de sélection de gain (figure 3.1).

Alimentation fantôme

Les mélangeurs-amplificateurs de la série PR peuvent fournir une alimentation fantôme 48V CC pour utiliser des microphones à condensateur sur l'un des canaux de micro. Pour utiliser l'alimentation fantôme, veuillez régler le commutateur sur la position PH (figure 3.1).



[Figure 3.1]

Priorité Activée par la voix (VOX) / Atténuation

Les amplificateurs-mélangeurs de la série PR offrent une fonction de priorité activée par la voix pour le microphone sur les entrées 1 à 4. Lorsqu'il est activé, ce commutateur à glissière configure les canaux de micro 1 à 4 pour couper les autres canaux d'entrée lorsqu'un signal est présent sur les microphones connectés. Le niveau auquel une entrée coupera les autres peut être réglé par le contrôle « LEVEL » (figure 3.2).

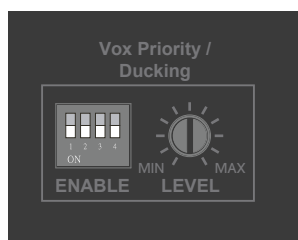

[Figure 3.2]

Contrôle de priorité

Les amplificateurs-mélangeurs de la série PR ont une fonction de mise en sourdine prioritaire à trois (3) couches. Lorsqu'une source de priorité supérieure est activée, les autres signaux d'entrée sont coupés à l'exception des sources au même niveau de priorité.

Télé-Paging > RM6 > Micro/ligne 1-4 > Lecteur Média (si présent) > AUX1~2

Enregistrement et lecture de message personnalisé

Les amplificateur-mélangeurs de la série PR disposent d'une mémoire interne pour l'enregistrement et la lecture d'un message simple. Vous pouvez enregistrer et écouter un message d'environ 60 secondes. Ce message est enregistré et lu via la fermeture de contact sur le panneau arrière. Le message peut être envoyé à une zone spécifique mais en sélectionnant la zone avant d'activer la fermeture de contact.

Microphone à distance

Une station de microphone d'appel à distance RM6 peut être connectée aux amplificateur-mélangeurs de la série PR. La station de microphone à distance RM6 peut sélectionner parmi les 6 zones individuelles et jouer un carillon de préannonce.

La station de microphone à distance RM6 doit être connectée en utilisant un câble UTP CAT5/6, CAT6 est recommandé pour une plus longue distance. Jusqu'à quatre (4) postes de microphone distants RM6 peuvent être connectés à la chaîne à l'aide du port Link. La distance maximale entre la station de microphone RM6 et l'amplificateur-mélangeur de la série PR est de 200 m.



[Figure 3.3]

ATTENTION : Ce port n'est pas un terminal réseau. Ne pas se connecter à un périphérique réseau.

Utilisation de la musique d'attente (M.O.H.)

Les amplificateur-mélangeurs de série PR incluent une fonction M.O.H. (Music on Hold) vous permettant de connecter l'amplificateur-mélangeur à un système téléphonique professionnel. Avec M.O.H. lorsque les clients appellent l'entreprise et sont mis en attente, ils entendent une musique de fond provenant d'une source externe ou du lecteur multimédia interne si le BMP-1 en option (module Bluetooth, tuner et lecteur multimédia) est installé. Vous pouvez rendre l'expérience d'appel plus agréable ou profiter de ce temps précieux en jouant un message commercial préenregistré à l'aide de M.O.H.

Vous pouvez régler le volume du signal MOH à l'aide de la commande de niveau MOH.

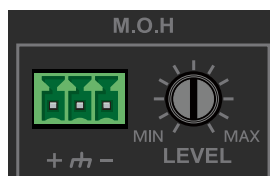

[Figure 3.4]

Utilisation de la fonction TELE-Paging

Vous pouvez brancher les amplificateur-mélangeurs de la série PR à un système téléphonique professionnel à l'aide du connecteur TELE PAGING permettant la diffusion d'annonces à partir de n'importe quel téléphone. Habituellement, le système téléphonique fournit une sortie dédiée et a la capacité d'envoyer une annonce en utilisant un certain numéro de poste. Consultez le manuel d'utilisation du fabricant du système téléphonique pour plus de détails sur le fonctionnement.

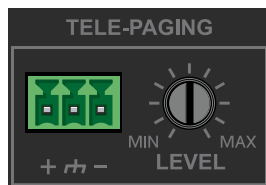

[Figure 3.5]

Expansion des amplificateur-mélangeurs de la série PR à l'aide des sorties LINK OUT ou REC OUT

Si l'installation du système nécessite plus de sorties, vous pouvez utiliser un mélangeur externe ou des mélangeurs-amplificateurs supplémentaires de la série PR à l'aide des connecteurs LINK OUT et REC OUT. Connectez la sortie LINK OUT du premier amplificateur-mélangeur de la série PR à l'une des entrées LINE du deuxième appareil, ou utilisez la sortie REC OUT pour envoyer le signal à un autre équipement.



[Figure 3.6]

Sélecteur de zone de sortie et commandes de volume

Les amplificateur-mélangeurs de la série PR disposent d'un sélecteur de sortie à 6 zones, chaque zone avec un atténuateur dédié à 6 niveaux. Sélectionnez chaque zone individuelle selon les besoins, ou appuyez sur le bouton TOUT, pour envoyer la source à chaque zone individuelle, ou à toutes les zones, selon les besoins. Le volume de chaque zone peut être réglé à l'aide de l'atténuateur de volume à 6 niveaux pour chaque zone.



[Figure 3.7]

Lecteur Multimédia BPM-1

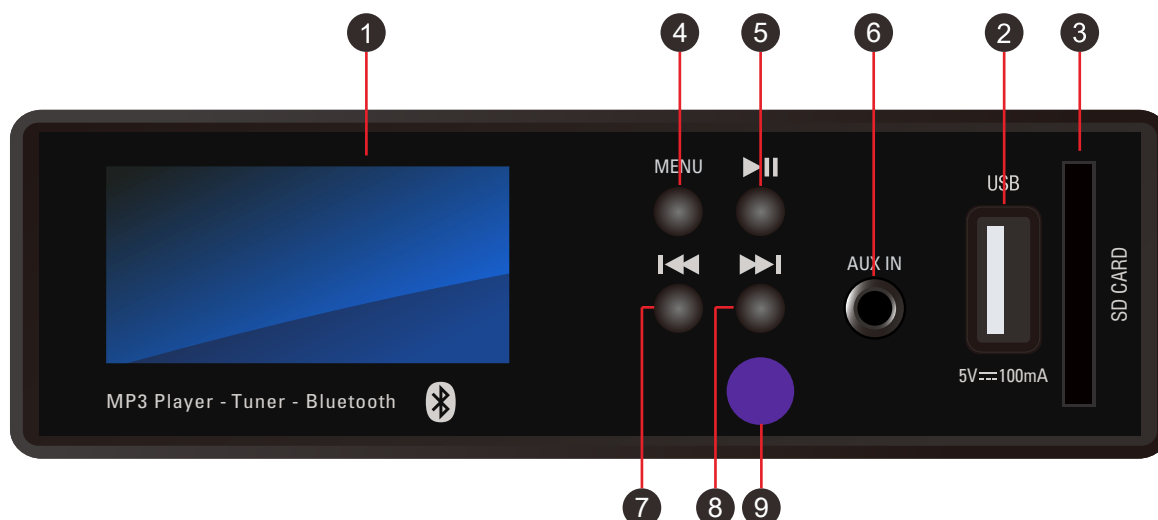

1. Affichage

2. Connecteur USB

3. Fente pour carte SD

4. Bouton MENU

Appuyer pour sélectionner la source : FM/USB/carte SD/Bluetooth/AUX.

Appuyer et maintenir enfoncé pour allumer / fermer le module.

5. PLAY/PAUSE ►||

Appuyer pour sélectionner une station FM en mémoire en mode Tuner, ou pour basculer de Play à Pause de la piste courante en mode lecteur média (USB, carte SD).

Appuyer et maintenir enfoncé pour rechercher et placer en mémoire les stations FM automatiquement en mode Tuner, arrêter la piste courante en mode lecteur média (USB, carte SD).

6. AUX IN

Prise d'entrée stéréo audio externe de 3,5 mm.

7. Boutons PRÉCÉDENT ◀◀

Appuyer pour sélectionner la station FM précédente en mode Tuner, pour sélectionner la piste précédente en mode lecteur média (USB, carte SD).

Appuyer et maintenir enfoncé pour rechercher automatiquement la station FM précédente en mémoire, retour en arrière dans la piste courante en mode lecteur média (USB, carte SD).

8. Bouton SUIVANT ▶▶

Appuyer pour sélectionner la station suivante en mode tuner, pour sélectionner la piste suivante en mode lecteur média (USB, carte SD).

Appuyer et maintenir enfoncé pour rechercher automatiquement la prochaine station en mémoire en mode Tuner, avancer dans la piste courante en mode lecteur média (USB, carte SD).

9. Récepteur I.R pour la télécommande

Utilisation du syntonisateur FM

1. Appuyer sur le bouton **MODE** jusqu'à ce que « Radio » s'affiche à l'écran
2. Appuyer sur le bouton **PLAY / PAUSE** ►|| pour sélectionner la radio
3. Appuyer et maintenir enfoncé les boutons **SUIVANT** ►| ou **PRÉCÉDENT** |◄ pour rechercher la station FM précédente ou suivante automatiquement.
4. Appuyer sur le bouton **SUIVANT** ►| ou **PRÉCÉDENT** |◄ pour sélectionner une station FM en mémoire, ou entrez directement la fréquence à l'aide des boutons numériques de la télécommande; par exemple, appuyer 9-2-5 syntonisera le 92.5 MHz.

Utilisation Bluetooth

1. Appuyer le bouton **MODE** jusqu'à ce que « Bluetooth » s'affiche à l'écran.
2. Appuyer sur le bouton **PLAY / PAUSE** ►|| pour sélectionner Bluetooth
3. Activer le Bluetooth sur votre appareil intelligent et sélectionner **MPLAYER C** dans la liste d'appareils Bluetooth disponible. « Connected » s'affichera sur l'écran ACL et vous entendrez un bip pour confirmer que l'appairage est réussi.
4. Commencez à diffuser votre musique.

Utilisation du lecteur média

1. Appuyez sur la touche **MODE** jusqu'à ce que « Music » s'affiche à l'écran.
2. Appuyez sur la touche **PLAY / PAUSE** ►|| pour sélectionner Music
3. Insérez une clé USB ou une carte SD dans l'unité.
4. Utilisez les touches **SUIVANT** ►| / **PRÉCÉDENT** |◄ pour naviguer dans les fichiers disponibles sur la clé USB ou la carte SD.
5. Appuyez sur la touche **PLAY / PAUSE** ►|| pour lancer la lecture du fichier sélectionné

Utilisation de l'entrée Aux

1. Appuyer dur le bouton **MODE** jusqu'à ce que « AUX » s'affiche à l'écran.
2. Appuyer sur le bouton **PLAY / PAUSE** ►|| pour sélectionner l'entrée Aux
3. Brancher une source audio externe à l'aide d'un câble 3.5mm stéréo.

Veillez noter que vous pouvez utiliser les boutons de la télécommande ou de l'appareil pour effectuer ces actions.

Spécifications:

Performance		
Numéro de modèle	PR-130BT	PR-240BT
Réponse en fréquence à 1 watt, 100Hz~10kHz	+1.5 / -3 dB	
Contrôle de tonalité, 100Hz,10KHz	±12dB ±3dB	
Rapport signal sur bruit à la puissance de sortie nominale	Moins que 90dB	
Diaphonie lorsque tous les contrôles sont au niveau maximum	-70dB à 1kHz	
Puissance de sortie nominale à distorsion harmonique totale de 0,5 %	130W	240W
Distorsion harmonique totale (THD) à 1kHz	Moins de 0.5%	
Alimentation fantôme	+48V CC	
Largeur de bande de puissance à 1 kHz	80Hz~15kHz avec moins de 0.5% DHT	
Décalage de sortie CC	Moins que ±3mV	
Température/humidité de fonctionnement sans condensation	0°~40°C à 95% humidité	
Structure de refroidissement	Refroidi par convection	
Dimension de la boîte (Largeur/Profondeur/Hauteur)	20.7(L) x 16.5(P) x 7.6(H) pouces 525(L) x 420(P) x 193(H) mm	
Poids Net	22.05 lb (10 kg)	24.25 lb (11 kg)
Protection	Surtension / Température élevée / Sous-tension / Défaut CC	



21000 Transcanadienne
Baie d'Urfé, Québec, H9X 4B7
Téléphone: 1-877-374-5266
Fax: 888-918-2244

www.eriksoncommercial.com

Copyright © 2022 Exertis | Jam. Tous droits réservés